



Asker Seilforening

# Ekstraordinært Årsmøte KAIANLEGG

15.des.2020



# TEAMS møte regler



- Delta ved å trykke på linken i møteinnkallingen eller linken i FB arrangementet.

Microsoft Teams meeting

Join on your computer or mobile app

[Click here to join the meeting](#)

- Viktigste funksjoner i Teams:

- Se alle deltagere
- Skriv dine spørsmål i chat bildet
- Rekk opp hånden for spørsmål
- Slå av/på kamera
- Slå av/på mikrofon
- Del innhold
- Forlat møte
- Innstillinger og Bakgrunns filter

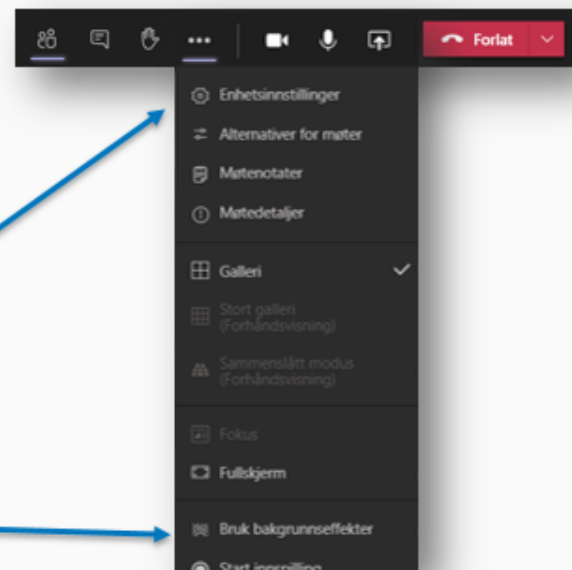



1. Velkommen
2. Godkjenne de stemmeberettigete
3. Godkjenne innkalling, saksliste og forretningsorden
4. Velge dirigent, referent, samt to medlemmer til å underskrive protokollen
5. Beskrivelse av kai-alternativene
6. Tidsplan og introduksjon til prosjektet
7. Beskrivelse av 8m og 0m alternativet
8. Kaianlegg 8m alternativ
9. Kaianlegg 0m alternativ
10. Økonomi
11. Risikovurdering
12. Argumenter for 8m alternativet
13. Argumenter for 0m alternativet
14. Diskusjon – synspunkter fra medlemmene





8m



# Tidsplan og introduksjon



- 2017 - Det ble klart at kai og kran må utbedres
- 2018 - Forprosjektering / planlegging med kommunen
- 2018 - Forundersøkelser og havbunnsprøver
- 2018 Sep. - Rammetillatelse gitt av kommunen
- 2019 - Anbud og tilbuds arbeid
- 2020 Feb. - Presentert utbyggingsprosjektet for årsmøtet / vedtak
- 2020 Okt. - Fylkesmannen har godkjent
- 2020 Nov. - Søknad om igangsettingstillatelse sendt kommune (3 uker)
- 2020 Des. - Bankgaranti fra Asker Kommune, lånetilsagn fra Kommunalbanken
- 2020 Des. - Innsendt spillemiddelsøknad godkjent av kommunen
- 2021 Jan. - Oppstart av arbeid
- 2021 Apr. - Ferdigstillelse av arbeid
- 2021 15 Apr. - Utsett av storbåt

# Beskrivelse av 0m og 8m alternativer



## **Styret innstiller på 8m alternativet. Begge er beskrevet under ;**

- Begge alternativer er vist på vedlagte tegninger med plan og snitt
- Den gamle trebrygga blir byttet ut med en ny i begge alternativer
- Jollerampa blir utbedret i begge alternativer. Ny støp ( hvis behov), pluss trerampe
- Det blir den samme nye kranløsningen i begge alternativer. 3,2 tonn løfte-evne og mastekran
- Det skal bygges spyleplass med avrenning for begge alternativer.
- Begge alternativer dimensjoneres for truck som kan løfte båt på 8 tonn
- Begge alternativer får skjørt i trykkimpregnert tre og nødvendige kryssholt i syrefast stål
- Det blir vann og strøm ved bryggekannten på begge alternativ
- Begge alternativene har dekke i betong for betongdelen
- 8m alternativet fundamenteres på peler, en rad ved gammel bryggekannten, en rad 4m ut og en rad 8m ut
- 0m alternativet får en pelerad ved gammel bryggekannten
- 8m alternativet får seilingsdybde på minimum 2,5 m ved bryggekannten, se snitt tegning
- 0m alternativet får ingen økning i seilingsdybde. Dagens dybde ved betongkai er varierende fra ca. 1m til 1,5m ved sjøkartnull. Sjøkartnull er 30 cm lavere enn LAT – Laveste astronomiske tidevann.
- Ved østre brygge (trebrygga) er dybden 2,3 ved kaikannten.
- 8m alternativet gir cirka 200kvm mer tilgjengelig areal
- 0m alternativet gir ikke tilleggsareal

# Kaianlegg – 8m utvidelse

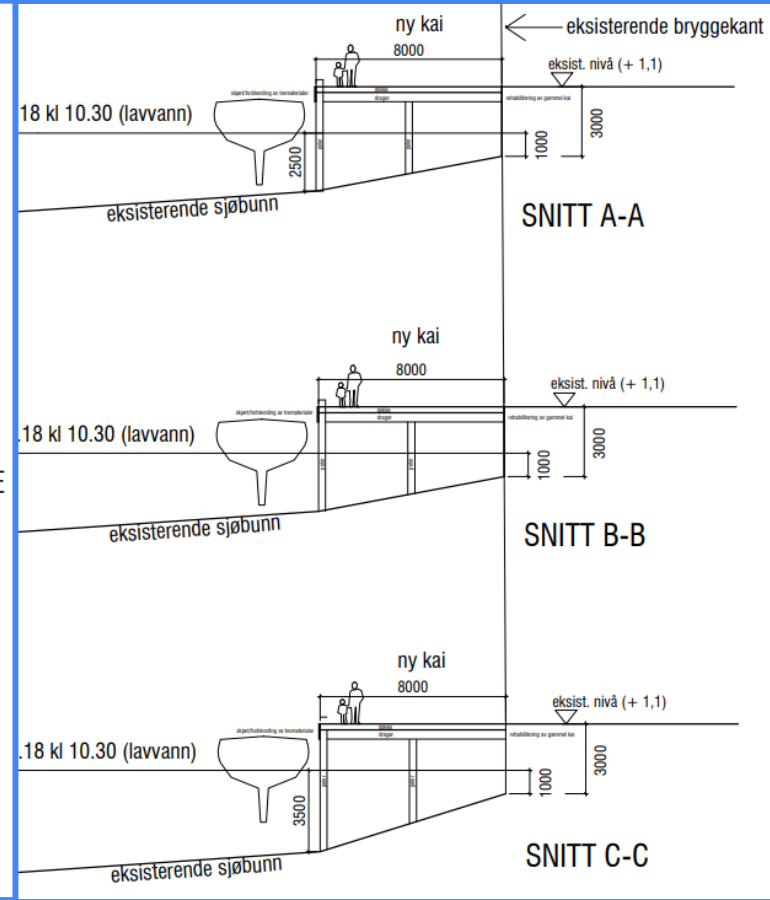
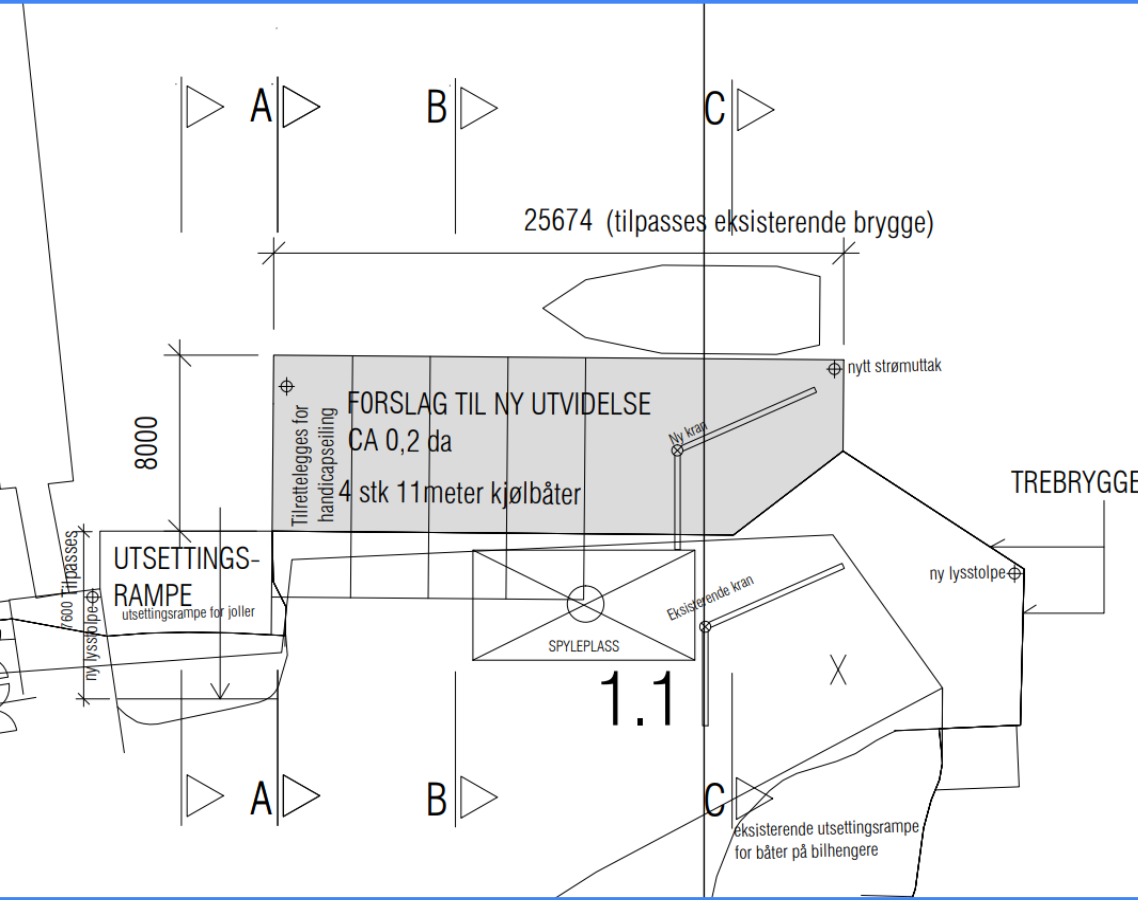

# Kaianlegg – 0m utvidelse

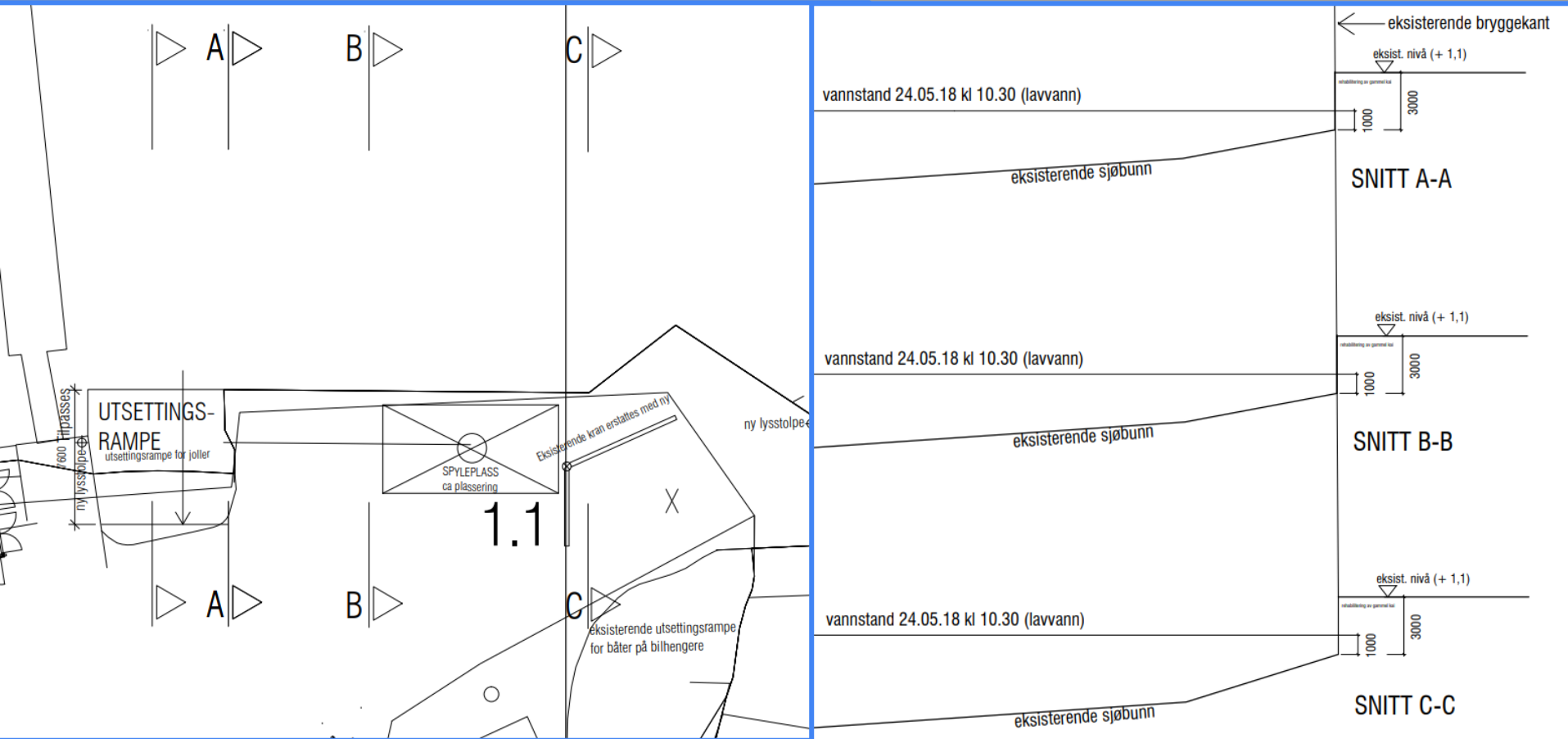



<b>Finansiering</b>	<b>Kost 8 M</b>	<b>Kost 0 M</b>
Total kostnad	6 659 364	3 697 214
Egenkapital	- 1 000 000	-1 000 000
Kortsiktig finansieringsbehov 1-3 år	5 659 364	2 697 214
Spillemidler	- 1 645 482	-1 299 999
MVA - kompensasjon	- 1 386 282	-793 852
Annen støtte <sup>(1)</sup>	0	0
Langsiktig finansieringsbehov (25 år)	2 627 601	603 364

Note 1 - Styret i Bryggelaget fremmer forslag til årsmøtet i mars-21 om å støtte utbyggingen av 8-meter alternativet med 500.000kr. Vedtas 0-Meter alternativet vil styret behandle dette på nytt.

# Finansiering - kostnader



## Årlig kostnad ved 5 års fastrente og avdragsfrihet i 3 år

Fastrente over 5 år	1,42 %
Lånets lengde	25
Prisjustering	1,03

Årlig kostnader lån	8 Meter	0 Meter
2021	80 363	38 300
2022	80 363	38 300
2023	80 363	38 300
2024	156 748	35 993
2025	155 052	35 604
2026	153 356	35 214

8m alternativet kan bli redusert ved ytterligere støtte fra Bryggelaget.

# Risikovurdering



Risikovurdering	Risiko	Konsekvens / kommentar
Godkjent kran som eget spillemidler prosjekt	Lav	Redusert støtte på kr 230.458, Asker Kommune har godkjent dette prosjektet
Lånegrantid Asker kommune	Lav	Rådmann har gått inn for å gi bankgaranti. Politisk behandling 15.12.2020
Lån kommunalbanken	Lav	Får vi bankgaranti, så får vi lån i Kommunalbanken.
Rentefot	Lav	Nåværende rente er 1.09%. Effektiv fastrente for 10 år er 1,82%.
Reduserte inntekter	Middels	Lavere medlemsinntekter, LAM midler kan bli redusert, har merket økt interesse for seiling i år.
Redusert spillemidler	Lav	Lite trolig at denne ordningen faller bort de første årene 1-4 år, men vi må i såfall trolig vente flere år enn de 3 som er forutsatt på å få utbetalt pengene
MVA refusjon faller bort	Lav	Lite trolig at denne ordningen faller bort de første årene 1-4 år. Ordningen er knyttet til mottak av spillemidler
Økte inntekter	Middels	Større dybde og større plass kan gi økte inntekter for bruk av kran og vinteropplagsplasser
Mulig bidrag fra bryggelaget	Middels	Styret i bryggelaget vil innstille på kr 500.000
Økte byggekostander	Lav	Kontaktene er basert på fastpris med konsumindeksjusteringer av prisen. I kostnadsberegningene er det lagt inn 2% økning av entreprisene. Lagt inn 50.000 kr i uforutsatte kostnader for kran. Gjennbruke av betong delen jollerampa vil bli vurdert.

# Argumenter for 8m utbygging



- Vi får ikke denne muligheten igjen. En seilforening trenger gode anlegg for å rekruttere og utvikle seilere. Dette skal være et anlegg for de neste 50 årene så vi må bygge for framtidens behov.
- Asker Seilforening har økonomi til både å utvikle anlegg og satse på direkte seilrelaterte aktiviteter. Dette henger sammen.
- 2,5 til 3,5m seilingsdybde gir gode kaiforhold både for større seilbåter og framtidens sportsbåter. Dagens kai tilfredsstillende ikke dagens behov og ikke framtidens. Gir også mulighet for bruk av kran og mastekran for båter med større dypgang.
- Plass til 6-10 flere båter på land om vinteren og god plass til jolleseiling selv om vi har båter i opplag.
- Plass til 8-12 flere sportsbåter på land om sommeren.
- God plass til flere joller på land. Ref. strategi fra sportskomiteen om økning av antall seilere, danner også en naturlig beskyttet bukt for joller ved dagens rampe. Bedre plass for Sjøsprøyt.
- God plass til store jollearrangement og god kaiplass til større arrangementer.
- Godt grunnlag for framtidig vekst i seilforeningen.
- Bedre plass til framtidig spyleanlegg med rensing.
- Finansieringen er såpass god, med historisk lave renter som kan sikres med fastrente, at utbyggingen bør kunne gjennomføres uten at det går ut over sportslige aktiviteter.
- Mye for pengene pga. momskompensasjon og tippemidler.
- Vi har gjort større investeringer før, uten problemer. Flere muligheter til å øke inntektene hvis det blir behov.



# Argumenter for 0m alternativ



- Unngår langsiktig (25 år) lån på 2,2 MNOK etter 2024 – risiko knyttet til endringerklubbens inntektsgrunnlag på lang sikt. Lånerente kan bindes på ca 2% i 10 år.
- Årlige større disponible midler til utvikling av seilspport og direkte seilrelatert virksomhet (ca NOK 130' pr år fra og med 2024) - tilsvarer 130 hovedmedlemmer, eller 4-6 ekstra trenere en dag i uken hele seilsesongen, eller kjøp av foreningsbåt (for eksempel 2 stk Expresser hvert år), eller ...
- Økt evne til å tåle fremtidige uforutsette utgifter.
- Unngår at vi disponerer over fremtidige inntekter – Vi unngå å båndlegge resultatet av våre etterkommeres frivillige innsats.
- Fordelene ved en 8-meter utbygging er begrenset:
  - Det er tilstrekkelig dybde til alle alminnelige seilbåter til å komme inn til betongbrygga om en ikke velger tidspunkt for særlig lav vannstand eller de grunneste partiene. Det er tilstrekkelig dybde for selv de største båtene ved trebrygga. Mastekran kan plasseres slik at den kan betjene både tre- og betongbrygge.
  - Plass på land er ikke kritisk; det er ingen båter på venteliste for plass på land i vinter – vi har flere motorbåter stående på bilhengere på brygga. Bedre plass til joller på land ved store arrangementer er bra, men vi har aldri avvist noen pga. plassmangel.
  - Vi vil uansett ikke tilfredsstille anbefalingene til regionalt anlegg, men kan som før arrangere det.
- Vi kan skape mer utvikling av seilspporten ved å satse mer på direkte seilrelatert virksomhet enn ytterligere investeringer i anlegg.

# Styrets innstilling og avstemming



- Det er nødvendig å gjennomføre en utbedring av eksisterende kaifront.
- Styrets innstilling er å bygge ut kaia med 8m. Dette ble vedtatt med 7 mot 1 stemmer i styret.

*Hvert medlem stemmer via èn av følgende metoder:*

- *Håndsopprekning i klubbhuset*
- *Kommentar i Teams FOR eller MOT*

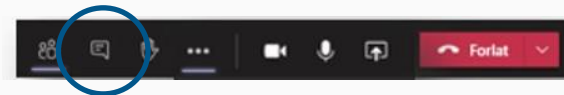

## **AVSTEMMING:**

- 1. De som stemmer for styrets flertallsinnstilling med 8-meter utbygging viser stemmetegn.**
- 2. De som stemmer for reparasjonsalternativet med 0-meter utbygging viser stemmetegn.**

